



**WM consult & sales**

GmbH + Co. KG

Heinrich-Böll Strasse 10  
52372 Kreuzau, Germany  
Tel.: +49 / ( 0 ) 24 22 / 90 26 09  
Fax: +49 / ( 0 ) 24 22 / 90 14 65  
e-mail: info@wmc-s.com  
web: www.wmc-s.com

## WM MAGLOCK Magneteinsatz Typ MAGLOCK 01-01/02-S

### Spezifikation

#### Technische Daten

Magnetische Flußdichte

9300 Gauß

#### Werkstoffe

Einbauhilfe

Edelstahl 1.4401 oder besser

#### Betriebsbedingungen

Min/max. zul. Temp. (TS)

°C 80

(Änderungen vorbehalten)

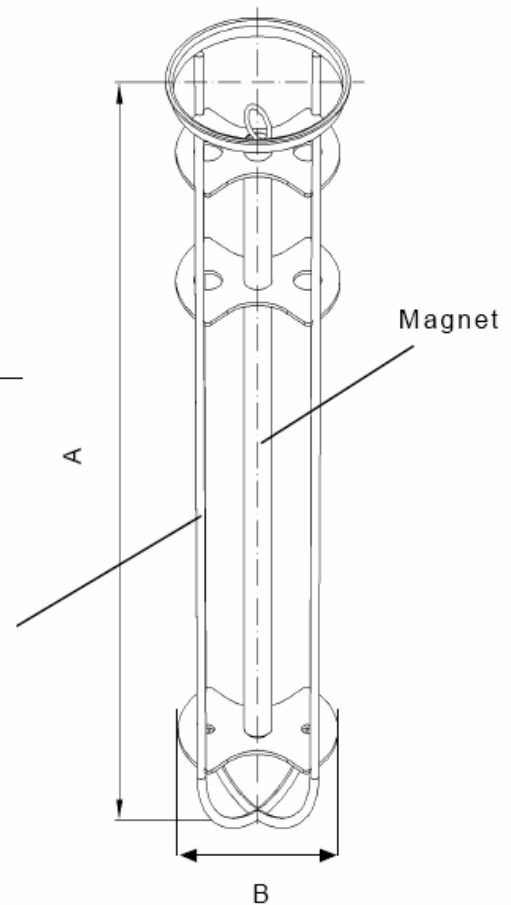

	Typ 01		Typ 02
<b>Abmessungen</b>	<b>A = 325 mm</b>	<b>=</b>	<b>710 mm</b>
	<b>B = 165 mm</b>	<b>=</b>	<b>165 mm</b>
<b>Gewicht</b>	<b>2 Kilo</b>		<b>3 Kilo</b>
<b>Verpackung</b>	<b>210x210x450</b>		<b>210x210x750 mm</b>
<b>Rev.9/2006</b>			

Geschäftsführer: W. Meier · HRA Düren 2519 · St.-Nr. 207/5819/0300 · Ust-IdNr. DE813923148  
Bankverbindung: Deutsche Bank AG, Düren · BLZ: 395 700 61 · Kto. Nr. 810 8136 · SWIFT Code / BIC: DEUTDE3395  
IBAN : DE90 3957 0061 0810 8136 00 · Persönlich haftende Gesellschafterin : WM Consult & Sales GmbH, 52372 Kreuzau